



8 6 M 3 2 B L 0 0 1 0

Série

86 : Série 86

Fonction

M : Anneau magnétique

Diamètre

Ø 32 à 63 mm

Course

10 à 1000 mm

Versions

B : Filetage avant + arrière
 C : Filetage avant
 D : Taraudages face arrière
 E : Tenon arrière MP4
 F : Tenon arrière rotulé MP6
 G : Chape arrière AB6
 H : Tourillons avant
 K : Tourillons arrière

Options

L : Joints EPDM
 P : Tige Passante
 S : Sans Amortis
 S1 : Amorti arrière seul
 S2 : Amorti avant seul
 V : Joint de tige Viton®
 W : Joint Viton®

SCHÉMAS TECHNIQUES

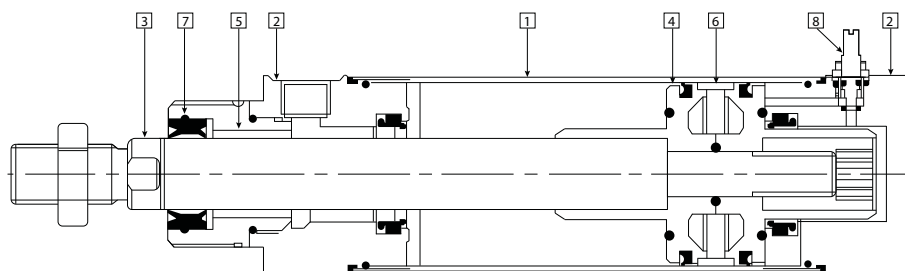

MATÉRIAUX

- 1 Tube : Inox AISI 316L
- 2 Flasques : Inox AISI 316L
- 3 Tige : Inox AISI 316L
- 4 Piston : Aluminium
- 5 Bague de guidage : Bronze autolubrifiant
- 6 Segment porteur : POM naturel

- 7 Joints de tige : PU P5600 FDA
- 8 Vis d'amortis : Inox AISI 316L
- Autres joints : NBR / PU

CARACTÉRISTIQUES

Ø 32 à 63 mm

GÉNÉRALITÉS

Profil lisse,
 Inox 316L,
 Nez inox dévissable,
 Joint de tige résistant
 aux produits agressifs,
 Piston aluminium
 Changement du joint de tige
 par simple dévissage du nez,
 Dimensions et fixations
 compatibles ISO15552,
 Monté à la graisse alimentaire
 Montage des capteurs C20** avec
 fixation par collier

FONCTIONNEMENT

Fluide : Air filtré à 40µm avec ou
 sans lubrification.

Si lubrification, ne pas l'arrêter.

Pression d'utilisation :

0,5 à 10 bar

Température :

Standard : -20°C à +80°C

Haute température (W) :

-20°C à +150°C

Basse température (L) :

-40°C à +80°C

MATÉRIAUX

Tube : Inox 316L

Tige : Inox 316L

Flasques : Inox 316L

Piston : Aluminium

Segment porte : POM naturel

Joints de tiges : PU spécial

Bague de guidage : Bronze

Vis d'amortis : Inox 316L

Autres joints : NBR / PU

VERSION B

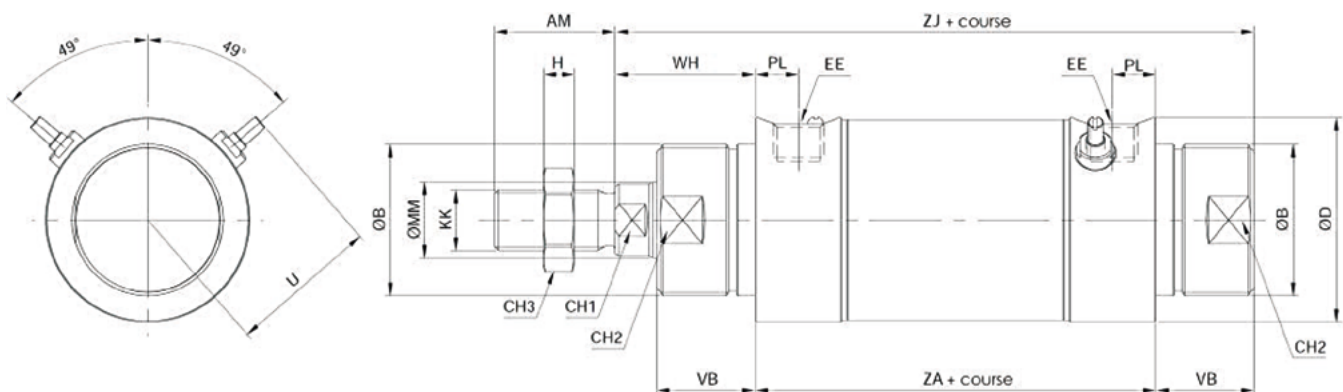

VERSION B - TIGE PASSANTE

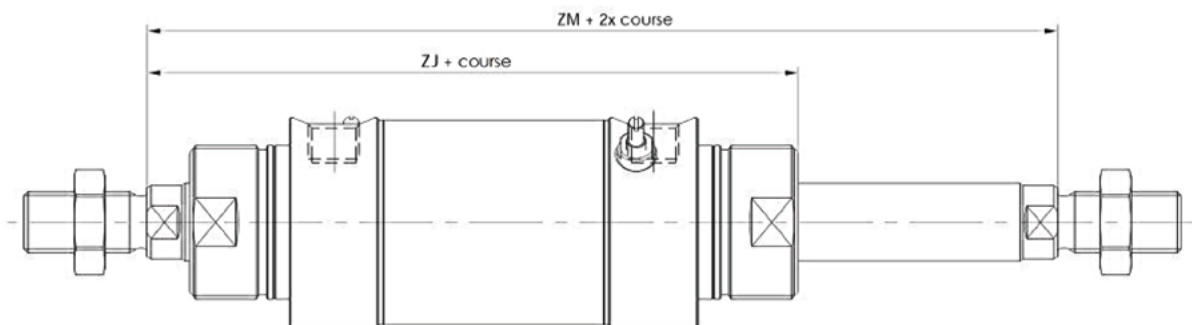

Ø (mm)	AM	ØB	ØD	EE	KK	Ø MM f7	PL	VB	U	WH	ZA+1/0	ZJ+1/0	CH1	CH2	CH3	H	ZM	ZJ
32	22	M30x1,5	36	G1/8	M10x1,25	12	10,5	20	26,5	26	94	140	10	29	17	5	146	140
40	24	M38x1,5	45	G1/4	M12x1,25	16	12	22	31	30	105	157	13	36	19	6	165	157
50	32	M45x1,5	54	G1/4	M16x1,5	20	11,5	26	39,5	37	106	169	17	42	24	8	180	169
63	32	M45x1,5	68	G3/8	M16x1,5	20	14,5	25	38,5	37	121	183	17	42	24	8	195	183

VERSION C

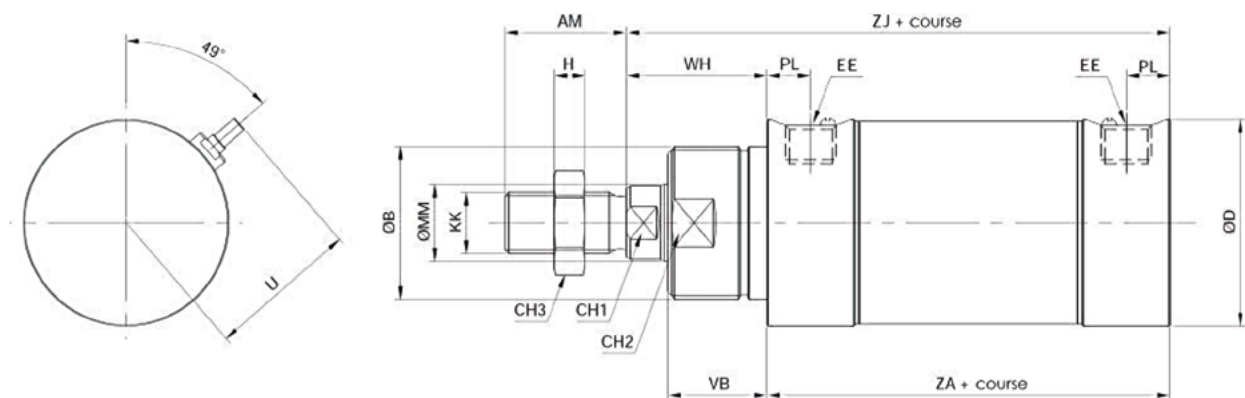

Ø (mm)	AM	ØB	ØD	EE	KK	ØMM f7	PL	VB	U	WH	ZA+1/0	ZJ+1/0	CH1	CH2	CH3	H
32	22	M30x1,5	36	G1/8	M10x1,25	12	10,5	20	26,5	26	94	120	10	29	17	5
40	24	M38x1,5	45	G1/4	M12x1,25	16	12	22	31	30	105	135	13	36	19	6
50	32	M45x1,5	-	G1/4	M16x1,5	20	11,5	26	39,5	37	106	169	17	42	24	8
63	32	M45x1,5	68	G3/8	M16x1,5	20	14,5	25	38,5	37	121	183	17	42	24	8

VERSION D

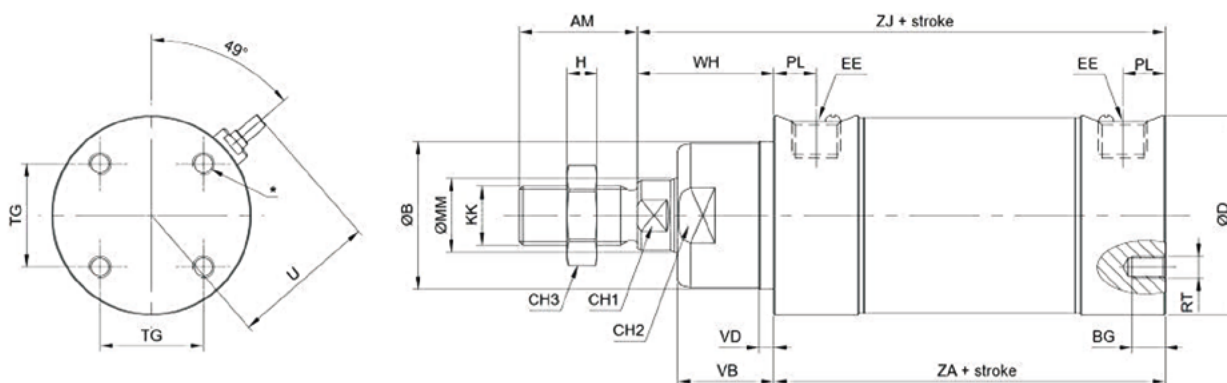

Ø (mm)	AM	ØB d11	BG	ØD	EE	KK	ØMM f7	PL	RT	TG	VB	VD	U	WH	ZA+1/0	ZJ+1/0	CH1	CH2	CH3	H
32	22	30	6	36	G1/8	M10x1,25	12	10,5	M4	19	20	4	26,5	26	94	120	10	29	17	5
40	24	35	8	45	G1/4	M12x1,25	16	12	M5	24	22	4	31	30	105	135	13	33	19	6
50	32	40	9	54	G1/4	M16x1,5	20	11,5	M6	28	26	4	39,5	37	106	143	17	38	24	8
63*	32	45	12	68	G3/8	M16x1,5	20	14,5	M8	35	25	4	38,5	37	121	158	17	42	24	8

* taraudage absent sur Ø63

VERSION E

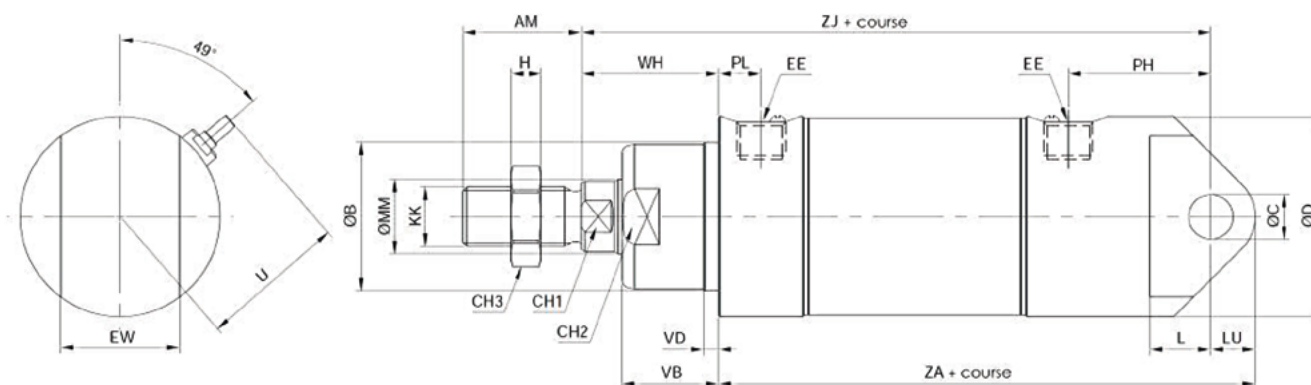

Ø (mm)	AM	ØB d11	ØCH8	ØD	EE	EW	KK	ØMM f7	L	LU	PH	PL	VB	VD	U	WH	ZA+1/0	ZJ+1/0	CH1	CH2	CH3	H
32	22	30	10	36	G1/8	26	M10x1,25	12	13	9	33	11	20	4	26,5	26	125	142	10	29	17	5
40	24	35	12	45	G1/4	28	M12x1,25	16	16	10	37	12	22	4	31	30	140	160	13	33	19	6
50	32	40	12	54	G1/4	32	M16x1,5	20	16,5	12	37	12	26	4	39,5	37	145	170	17	38	24	8
63	32	45	16	68	G3/8	40	M16x1,5	20	21	12	46	15	25	4	38,5	37	165	190	17	42	24	8

Vérins cylindriques | Série 86

22

VERSION F

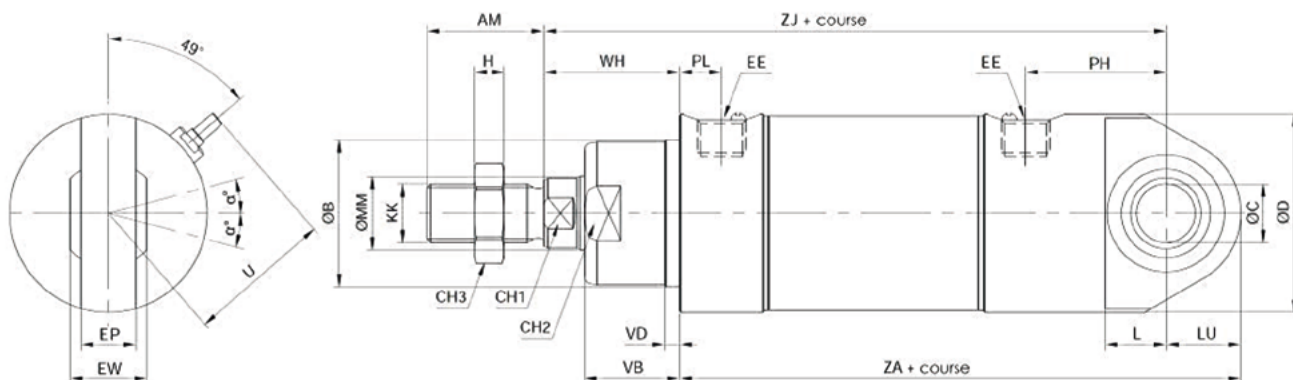

Ø (mm)	AM	ØB d11	ØCH8	ØD	EE	EP	EW	KK	ØMM f7	L	LU	PH	PL	VB	VD	U	WH	ZA+1/0	ZJ+1/0	CH1	CH2	CH3	H	β
32	22	30	10	36	G1/8	10,5	14	M10x1,25	12	13	15	32,5	10,5	20	4	26,5	26	131	142	10	29	17	5	13
40	24	35	12	45	G1/4	12	16	M12x1,25	16	16	19	37	12	22	4	31	30	149	160	13	33	19	6	13
50	32	40	16	54	G1/4	15	21	M16x1,5	20	16,5	20,5	38,5	11,5	26	4	39,5	37	153,5	170	17	38	24	8	15
63	32	45	16	68	G3/8	15	21	M16x1,5	20	21	24	46,5	14,5	25	4	38,5	37	177	190	17	42	24	8	15

VERSION G

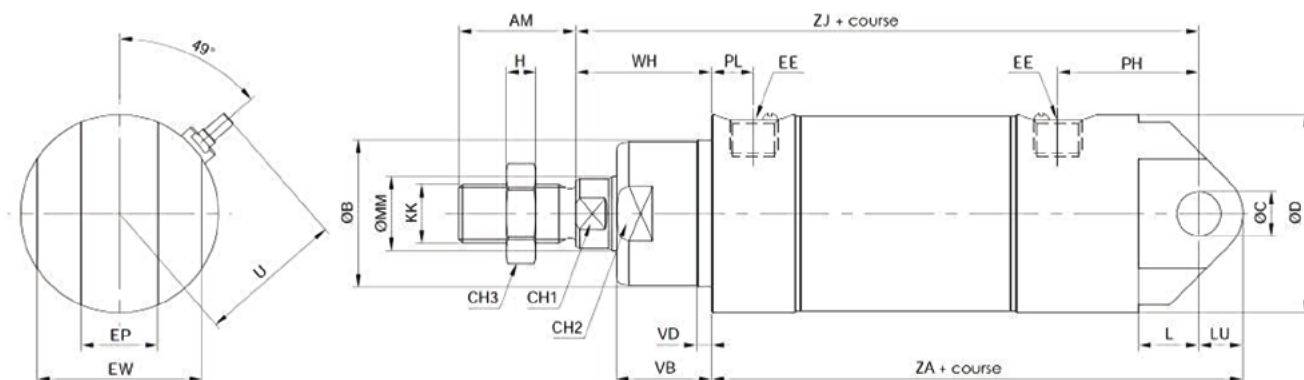

Ø (mm)	AM	ØB d11	ØCH8	ØD	EE	EP	EW	KK	ØMM f7	L	LU	PH	PL	VB	VD	U	WH	ZA+1/0	ZJ+1/0	CH1	CH2	CH3	H
32	22	30	10	36	G1/8	14	34	M10x1,25	12	16	9	32,5	10,5	20	4	26,5	26	125	142	10	29	17	5
40	24	35	12	45	G1/4	16	40	M12x1,25	16	19	10	37	12	22	4	31	30	140	160	13	33	19	6
50	32	40	16	54	G1/4	21	45	M16x1,5	20	21	12	37	11,5	26	4	39,5	37	145	170	17	38	24	8
63	32	45	16	68	G3/8	21	51	M16x1,5	20	24	12	46	14,5	25	4	38,5	37	165	190	17	42	24	8

VERSION H

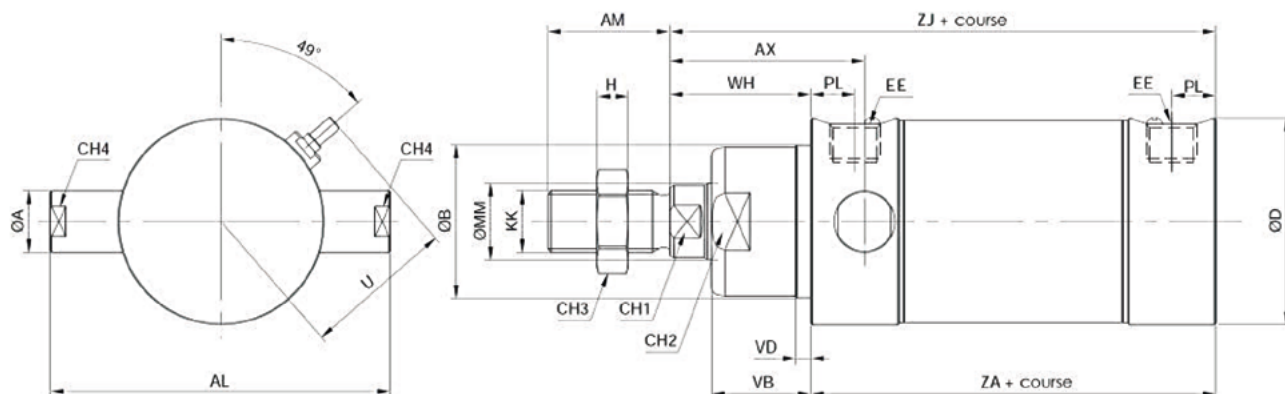

Ø (mm)	ØA f7	AL	AX	AM	ØB d11	ØD	EE	KK	ØMM f7	PL	VB	VD	U	WH	ZA +1/0	ZJ +1/0	CH1	CH2	CH3	CH4	H
32	12	67	39	22	30	36	G1/8	M10x1,25	12	10,5	20	4	26,5	26	94	120	10	29	17	10	5
40	12	76	43	24	35	45	G1/4	M12x1,25	16	12	22	4	31	30	105	135	13	33	19	10	6
50	16	89	40	32	51	54	G1/4	M16x1,5	20	11,5	26	4	39,5	37	106	143	17	38	24	14	8
63	16	103	47	32	47	68	G3/8	M16x1,5	20	14,5	25	4	38,5	37	121	158	17	42	24	14	8

VERSION K

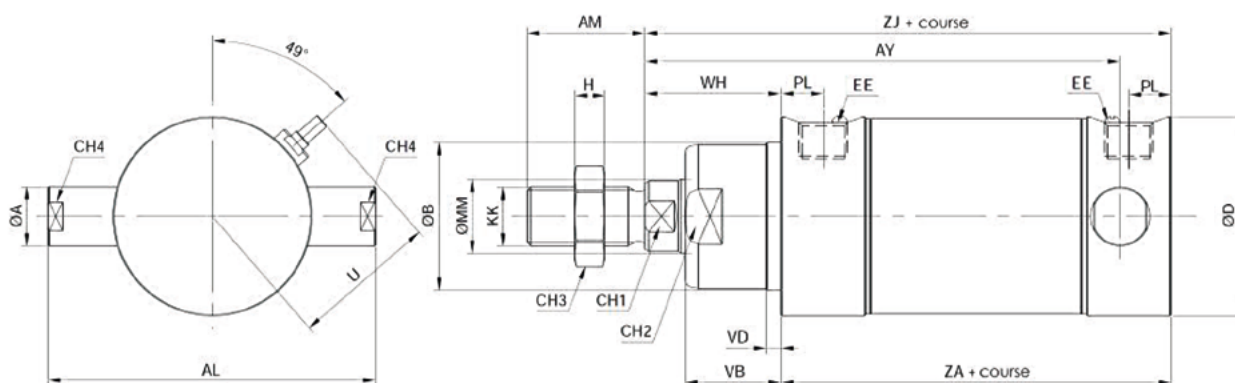

Ø (mm)	ØA f7	AL	AY	AM	ØB d11	ØD	EE	KK	ØMM f7	PL	VB	VD	U	WH	ZA +1/0	ZJ +1/0	CH1	CH2	CH3	CH4	H
32	12	67	110	22	30	36	G1/8	M10x1,25	12	10,5	20	4	26,5	26	94	120	10	29	17	10	5
40	12	76	122	24	35	45	G1/4	M12x1,25	16	12	22	4	31	30	105	135	13	33	19	10	6
50	16	89	129	32	40	54	G1/4	M16x1,5	20	11,5	26	4	39,5	37	106	143	17	38	24	14	8
63	16	103	148	32	45	68	G3/8	M16x1,5	20	14,5	25	4	38,5	37	121	158	17	42	24	14	8

Ecrou de corps

Pour versions B et C

Matériaux : Inox 304

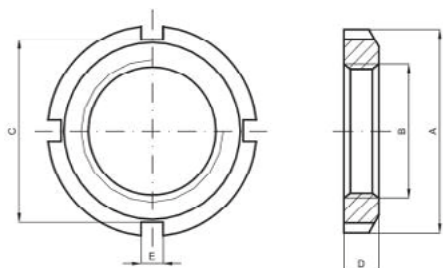

Référence	Ø (mm)	A	B	C	D	E
IAN32	32	Ø45	M30x1,5	40	7	5
IAN40	40	Ø50	M38x1,5	46	8	5
IAN5063	50/63	Ø58	M45x1,5	52	9	6

Support de capteur Inox

Pour utilisation avec capteurs type C20**

Matériaux : Collier Inox 303

Support Inox 304

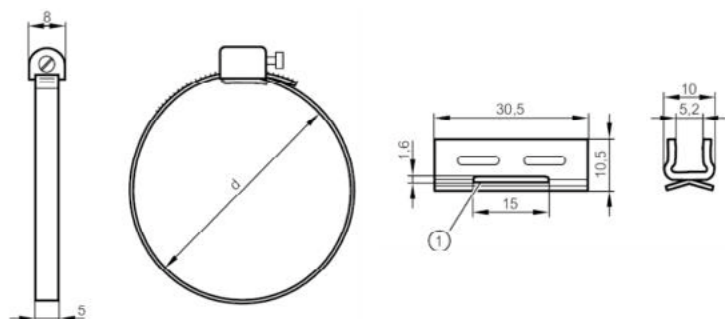

Référence	Ø (mm)	d
SCVR32	32	Ø28-39
SCVR40	40	Ø38-49
SCVR50	50	Ø48-59
SCVR63	63	Ø58-69